

A160037

letzte Änderung 06.03.2017

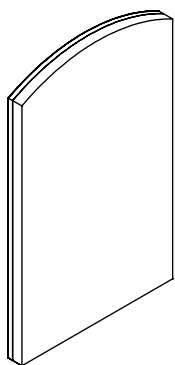

1139376 A
1139377 B

1347909 C
1347983 D

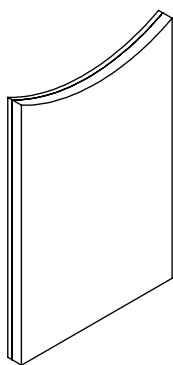

1139379 A
1139380 B

1347989 C
1347982 D

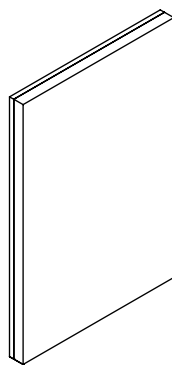

1139382 A
1139383 B

1347985 C
1347933 D

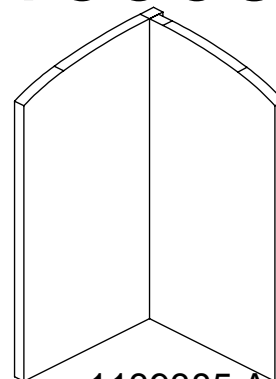

1139385 A
1139387 B

1347986 C
1347981 D

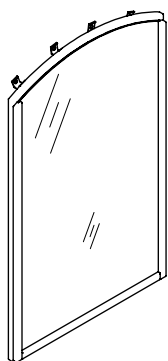

1139390 A
1139394 B

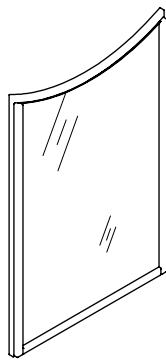

1139402 A
1139403 B

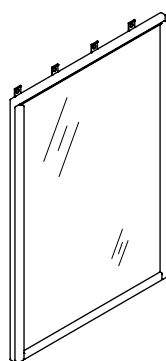

1139408 A
1139409 B

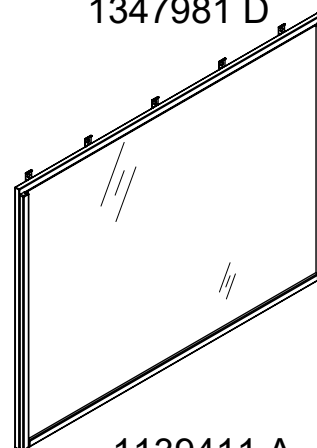

1139411 A
1139412 B

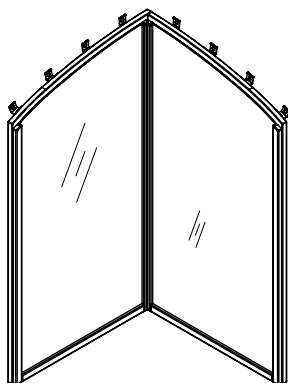

1139414 A
1139415 B

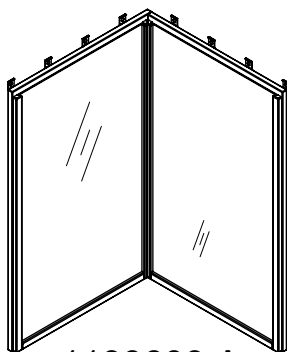

1139603 A
1139604 B

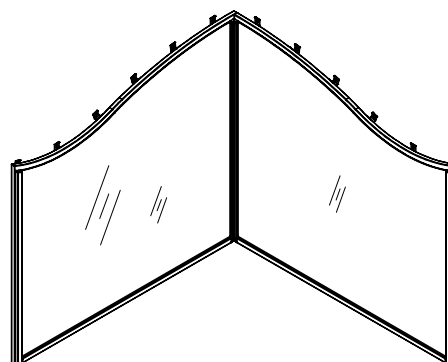

1139608 A
1139609 B



1162272
1350802

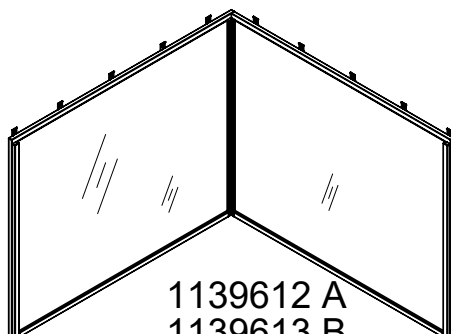

1139612 A
1139613 B



(D) WICHTIG - FÜR SPÄTERE VERWENDUNG AUFBEWAHREN - SORGFÄLTIG LESEN!

Bitte lesen Sie die Montageanleitung gut durch, da wir für Fehler, die durch falsche Montage entstehen, keine Haftung übernehmen! Bitte prüfen Sie vor der Montage die Vollständigkeit der Schrauben und Montageteile! Es kann trotz größter Sorgfalt vorkommen, dass in einem der Beschlagbeutel ein Teil fehlt oder vertauscht wurde. Sollte es einmal vorkommen, dass Sie eines der gelieferten Teile reklamieren müssen, geben Sie bei der Reklamation bitte die Teilenummer an, mit der das Teil auf der Montageanleitung ausgewiesen ist. Entsorgen Sie die Verpackung sortenrein. Wenn Sie sich vom Artikel trennen möchten, entsorgen Sie ihn zu den aktuellen Bestimmungen. Auskunft erteilt Ihnen die kommunale Stelle. Bewahren Sie diese Anleitung zum späteren Nachlesen auf. Bei Weitergabe des Artikels übergeben Sie auch diese Anleitung.

(GB) IMPORTANT - PLEASE RETAIN FOR FUTURE REFERENCE - READ CAREFULLY!

Please read these instructions carefully, as we assume no liability for faults caused by incorrect assembly! Before assembly, please verify that you have all the screws and components needed! Although utmost care is taken, it is possible that a component is missing or has been incorrectly placed in one of the fittings bags. If you ever need to make a complaint about a delivery part, please state the part number which is listed for the part in the installation instructions. Dispose of the packaging appropriately. If you decide to dispose of the item, please do so in accordance with current regulations. The local municipal services can provide information. Please keep these instructions for future reference. If ownership of the item is transferred, these instructions should also be transferred.

(F) IMPORTANT - DOCUMENT À CONSERVER EN VUE D'UNE RÉUTILISATION - À LIRE ATTENTIVEMENT !

Lisez attentivement cette notice de montage. Nous déclinons toute responsabilité pour les problèmes causés par un montage mal exécuté. Avant de procéder au montage, assurez-vous que vous disposez bien de toutes les vis et de toutes les pièces nécessaires ! Malgré le soin apporté à la constitution des sachets contenant les éléments de fixation, il peut arriver qu'ils soient incomplets ou ne comportent pas les bonnes pièces. Si vous êtes amené(e) à faire une réclamation portant sur l'une des pièces livrées, merci d'indiquer le numéro correspondant. Ce numéro figure sur la notice de montage. Jetez l'emballage conformément aux règles du tri sélectif. Si vous souhaitez jeter cet article, informez-vous sur les règles en vigueur auprès des services municipaux compétents. Conservez cette notice en vue d'une utilisation ultérieure. En cas de transmission de cet article à une autre personne, remettez-lui également la présente notice.

(NL) BELANGRIJK - VOOR LATER GEBRUIK BEWAAREN - ZORGVULDIG LEZEN!

Lees de montagehandleiding goed door, want we aanvaarden geen aansprakelijkheid voor defecten die door verkeerde montage zijn ontstaan. Controleer vóór het monteren of de schroeven en montageonderdelen compleet zijn. Ondanks onze grote zorgvuldigheid kan het voorkomen dat er een onderdeel ontbreekt of verwisseld is. Mocht het een keer voorkomen dat u een klacht wilt indienen over een van de onderdelen, geef dan bij de klacht het onderdeelnummer aan waarmee het onderdeel in de montagehandleiding staat aangeduid. Sorteert de verpakking bij het juiste afval. Als u het product wilt weggooien, doet u dit volgens de dan geldende voorschriften. Daarover kunt u informatie inwinnen bij uw gemeente. Bewaar deze handleiding om hem later nog eens te kunnen nalezen. Als u het product weggeeft, geef dan ook deze handleiding erbij.

(IT) IMPORTANTE - CONSERVARE PER UNA SUCCESSIVA CONSULTAZIONE - LEGGERACCURATAMENTE!

Vi preghiamo di leggere attentamente queste istruzioni per il montaggio, in quanto non ci assumiamo nessuna responsabilità per danni causati da un montaggio errato! Prima del montaggio vi preghiamo di controllare la completezza delle viti e degli elementi per il montaggio! Nonostante la massima accuratezza, può tuttavia verificarsi che manchino, oppure siano stati scambiati alcuni pezzi in uno dei sacchetti per bulloneria. Se dovesse verificarsi di dover reclamare uno dei pezzi forniti in dotazione, per il reclamo vi preghiamo di indicare il numero del pezzo con cui è indicato sull'istruzione per il montaggio. Smaltite l'imballaggio in modo corretto. Se volete separarvi da questo prodotto, smaltitelo secondo le attuali disposizioni. Informazioni possono essere richieste presso l'amministrazione comunale. Vi preghiamo di conservare queste istruzioni in modo da poterle consultare all'occorrenza. In caso di cessione del prodotto vi preghiamo di cedere anche questa istruzione.

(ES) IMPORTANTE - GUARDAR PARA CONSULTA POSTERIOR - LEER DETENIDAMENTE

Lea detenidamente las instrucciones de montaje. No asumimos ninguna responsabilidad por fallos que se deriven de un mal montaje. Antes de comenzar a montar el producto, compruebe que no falta ninguna pieza ni tornillo; a pesar del sumo cuidado, a veces en la bolsa de herrajes pueden faltar piezas o haber partes que no corresponden. En caso de reclamación de una de las piezas, indique la referencia que le aparece asignada en las instrucciones de montaje. Recicle el embalaje debidamente. Si quiere deshacerse del artículo, deséchelo conforme a las disposiciones vigentes, sobre las que podrá informarle las autoridades locales. Guarde estas instrucciones para su posterior consulta y entréguelas siempre junto con el artículo.

(PL) WAŻNE - ZACHOWAĆ W CELU WYKORZYSTANIA W PRZYSZŁOŚCI - UWAGA PRZECZYTAĆ!

Prosimy dokładnie zapoznać się z instrukcją dotyczącą montażu, ponieważ gwarancja nie obejmuje usterek spowodowanych nieprawidłowym montażem! Przed przystąpieniem do montażu należy sprawdzić śrubki oraz elementy montażowe pod kątem kompletności! Pomimo naszej najwyższej staranności mogło się zdarzyć, że w woreczku z elementami wyposażenia brakuje części lub że dana część została zamieniona. W takiej sytuacji należy zgłosić reklamację dostarczonych części i podać w formularzu reklamacyjnym numer części, który można znaleźć w instrukcji montażu. Wyrzucić opakowanie, zachowując dbałość o środowisko. W razie potrzeby artykuł należy wyrzucić zgodnie z aktualnie obowiązującymi przepisami. Informacje na ten temat można uzyskać w zakładzie komunalnym. Zachować niniejszą instrukcję do wykorzystania w przyszłości. Jeśli artykuł przekazywany jest osobie trzeciej, należy dołączyć do niego tę instrukcję obsługi.

- (D)** ACHTUNG!
Das mitgelieferte Schraubenmaterial ist ausschließlich für die Befestigung im Mauerwerk geeignet. Bei anderem Untergrund muss das geeignete Befestigungsmaterial vor Ort von einer Fachperson ausgewählt werden.
- (GB)** ATTENTION!
The screws supplied are only to be used for fixing the device to masonry. If supporting material is different, an expert has to cide on site the suitable fixing material.
- (F)** ATTENTION!
Les vis fournies avec l'article sont uniquement destinées à sa fixation sur une maçonnerie. Pour la fixation sur un autre fond, le matériel de fixation devra être sélectionné sur place par un spécialiste.
- (NL)** LET OP!
De bijgeleverde schroefset is geschikt voor de bevestiging aan metselwerk. Bij iedere andere ondergrond moet het te gebruiken evestigingsmateriaal ter plekke door een vakman worden bepaald.
- (IT)** ATTENZIONE!
Le viti in dotazione il materiale è adatto solo per il montaggio in muratura. Substrato Altri devono essere selezionati in un adeguato hardware di montaggio a terra da uno specialista.
- (ES)** ¡ADVERTENCIA!
El material incluido tornillos sólo es adecuado para montaje en mampostería. Otro sustrato debe ser seleccionado en el hardware de montaje adecuado sobre el terreno por un especialista.
- (PL)** UWAGA!
Dostarczony wraz z artykułem zestaw śrub nadaje się wyłącznie do mocowania w murze. W przypadku innego podłoża konieczny jest wybór na miejscu odpowiedniego materiału do zamocowania przez fachowca.

WEHRFRITZ

Habermaass GmbH & Co. KG

August-Grosch-Straße 28-38
96476 Bad Rodach · Germany

www.wehrfritz.com
kontakt@wehrfritz.com

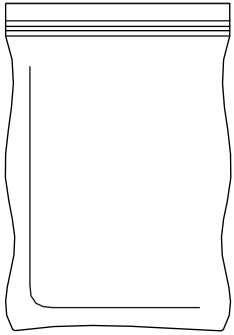

4,5/17
29500



5,8x55
12442

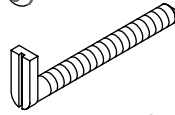

5x50
10454

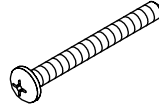

8x40
10865

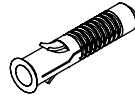

M4/10
29329



96/49/30
A160026

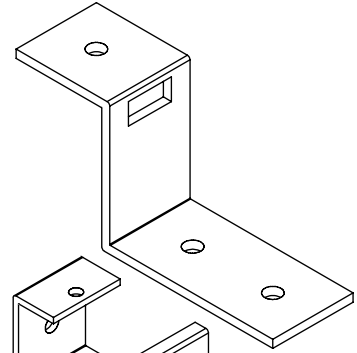

48/30/25
A160025

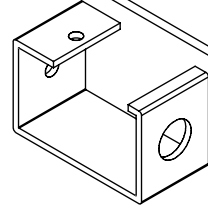

1.

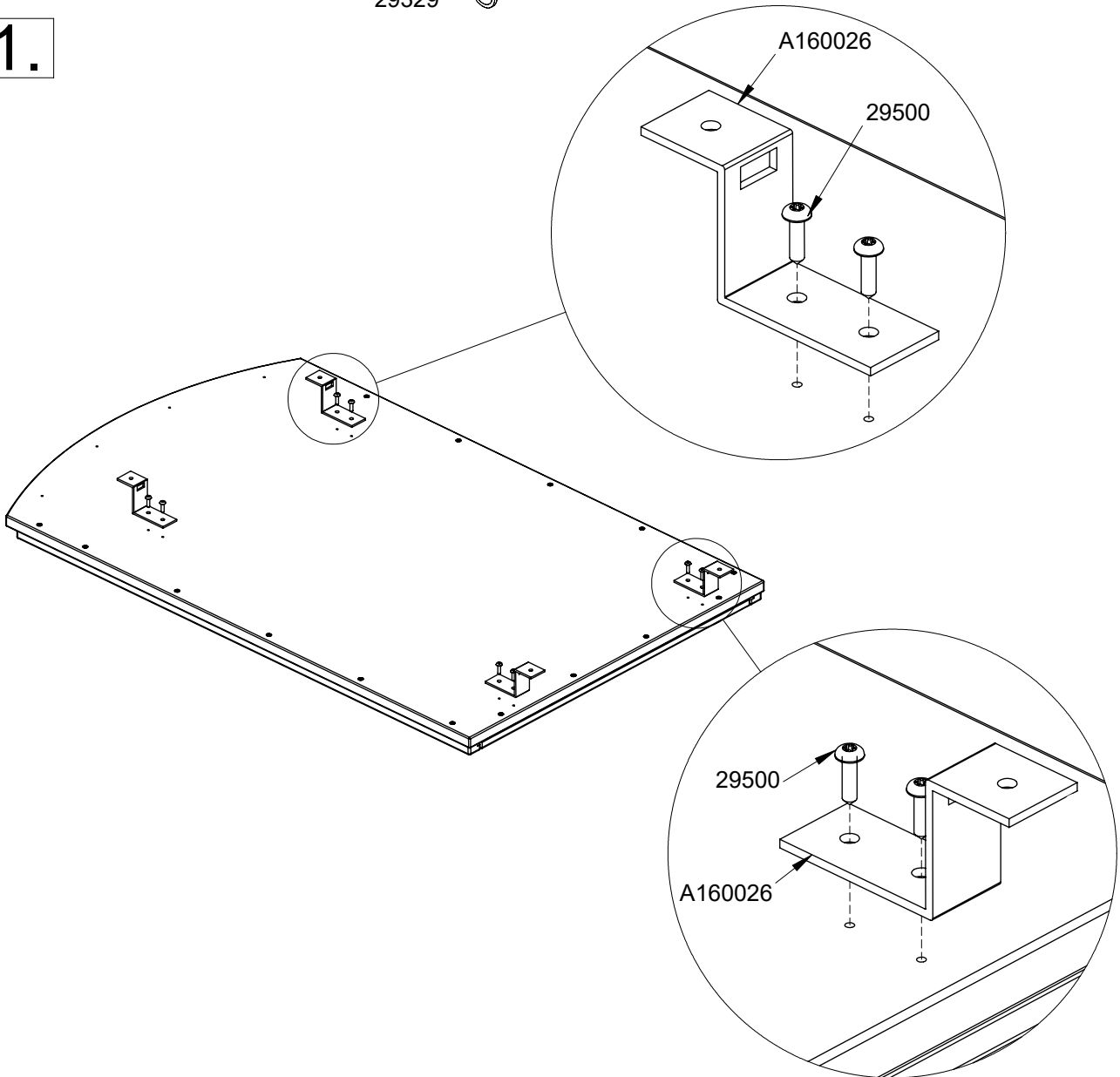

1.1.

- | | |
|-----------|-----------|
| 1139376 A | 1347909 C |
| 1139377 B | 1347983 D |
| 1139379 A | 1347989 C |
| 1139380 B | 1347982 D |
| 1139382 A | 1347985 C |
| 1139383 B | 1347933 D |
| 1139385 A | 1347986 C |
| 1139386 B | 1347981 D |

4x

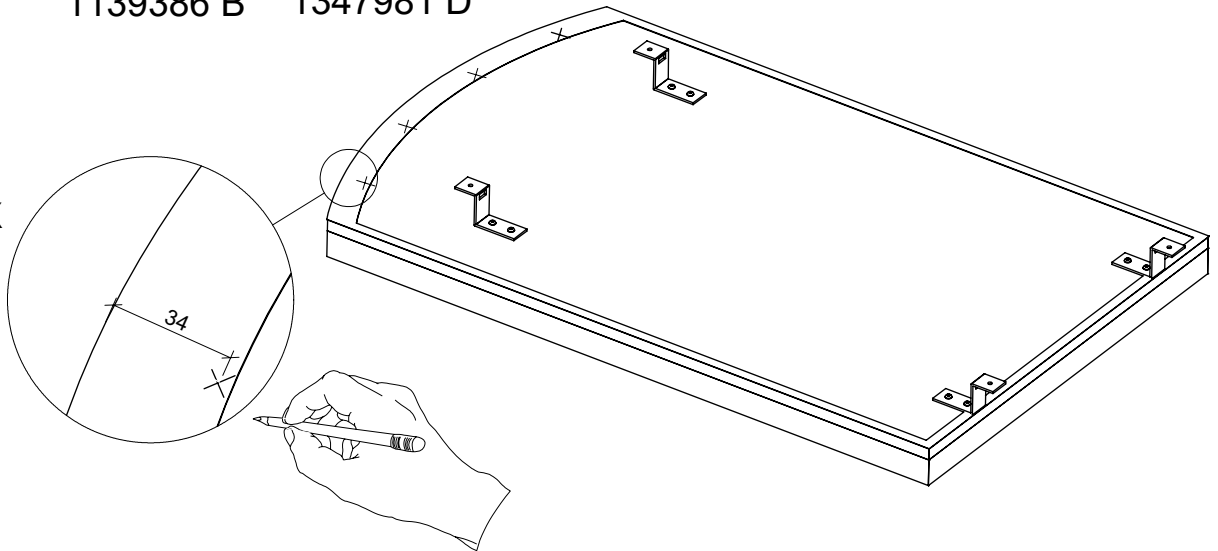

1.2.

4,5/17
29500

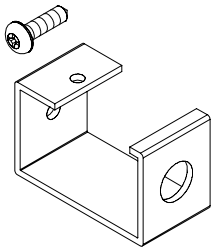

48/30/25
A160025

4x

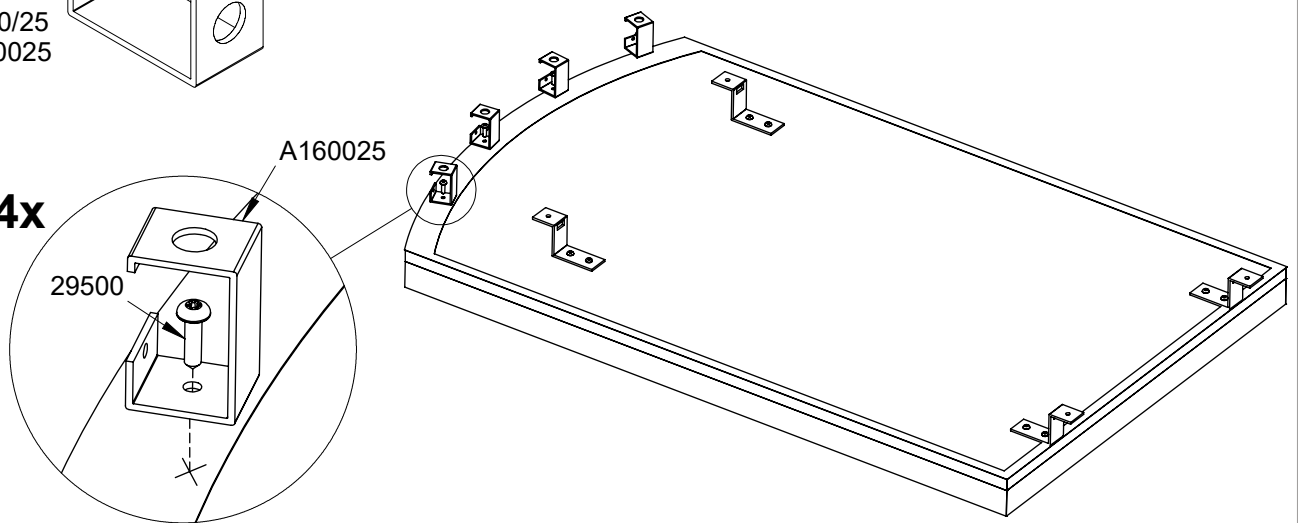

1139382 A
 1139383 B
 1139408 A
 1139409 B
 1347985 C
 1347933 D

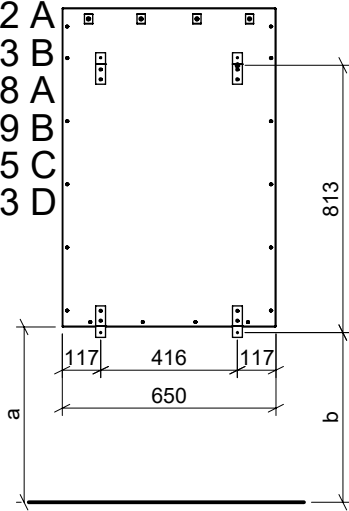

	1139383 1139409 1347933	1139382 1139408 1347985
Höhe Polster	350	440
b	336	426
a	355	445

	1139383 1139409 1347933	1139382 1139408 1347985
Höhe Polster	440	530
b	426	516
a	445	535

1139414 A
 1139415 B

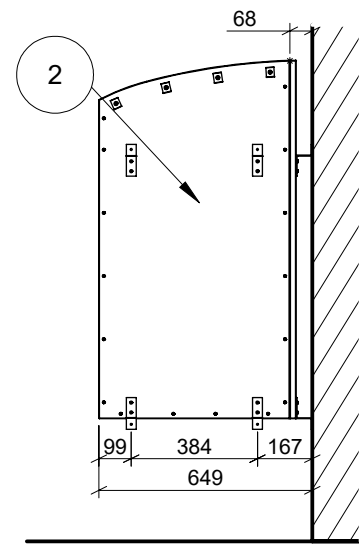
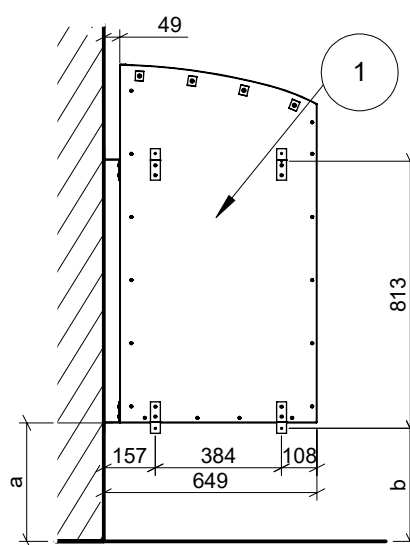
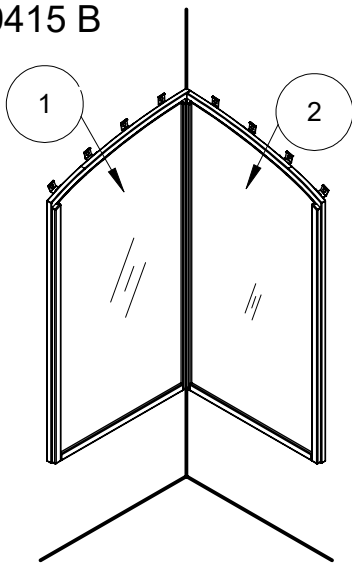

	1139415	1139414
Höhe Polster	350	440
b	336	426
a	355	445

	1139415	1139414
Höhe Polster	440	530
b	426	516
a	445	535

1139385 A
 1139387 B
 1347986 C
 1347981 D

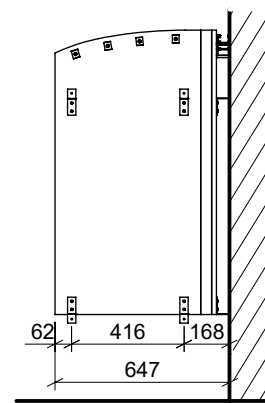
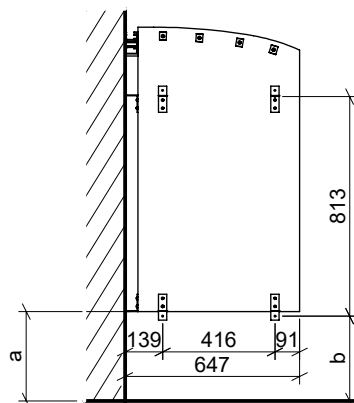
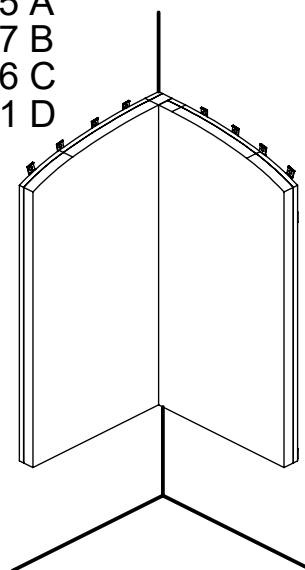

	1139387 1347981	1139385 1347986
Höhe Polster	350	440
b	336	426
a	355	445

	1139387 1347981	1139385 1347986
Höhe Polster	440	530
b	426	516
a	445	535

1139411 A
1139412 B

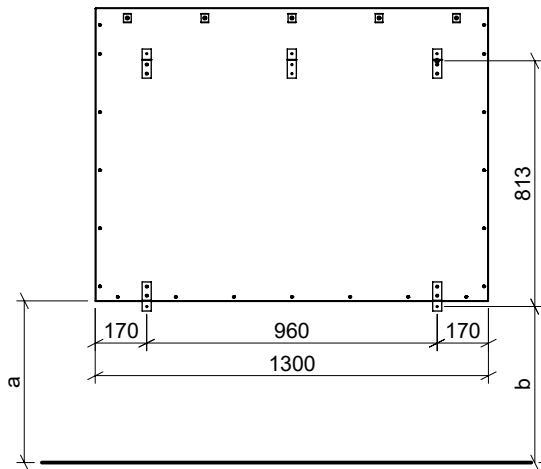

	1139412	1139411
Höhe Polster	350	440
b	336	426
a	355	445

	1139412	1139411
Höhe Polster	440	530
b	426	516
a	445	535

1139608 A
1139609 B

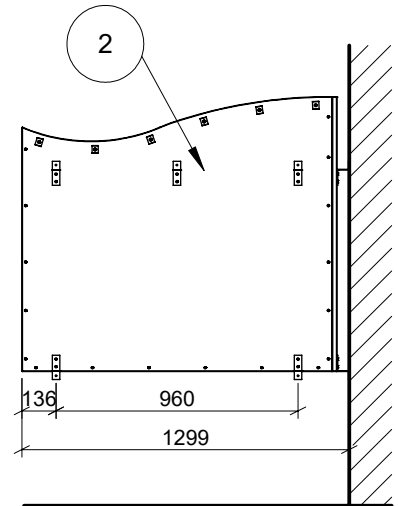
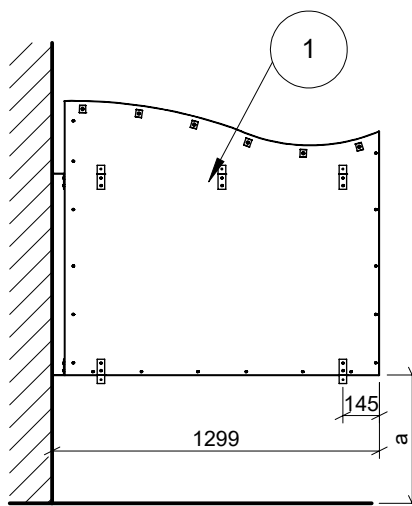
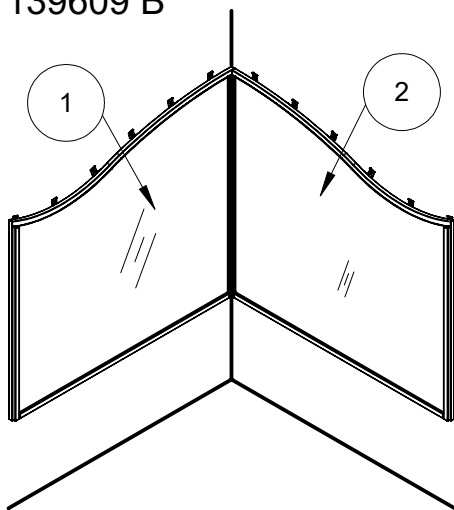

	1139609	1E+06
Höhe Polster	350	440
b	336	426
a	355	445

	1E+06	1139608
Höhe Polster	440	530
b	426	516
a	445	535

3.

5,8x55
12442

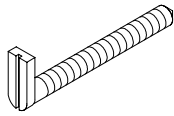

8x40
10865

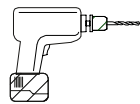
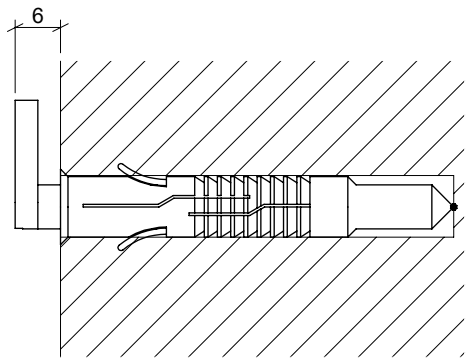
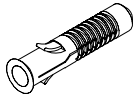

Ø 8mm

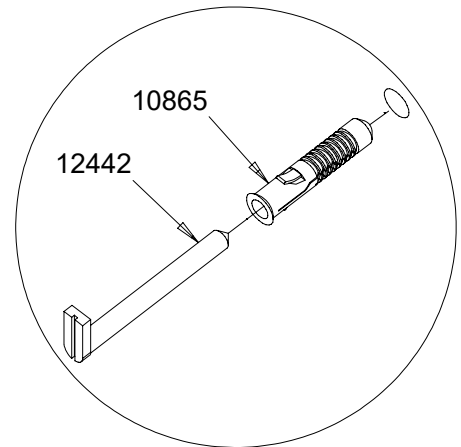
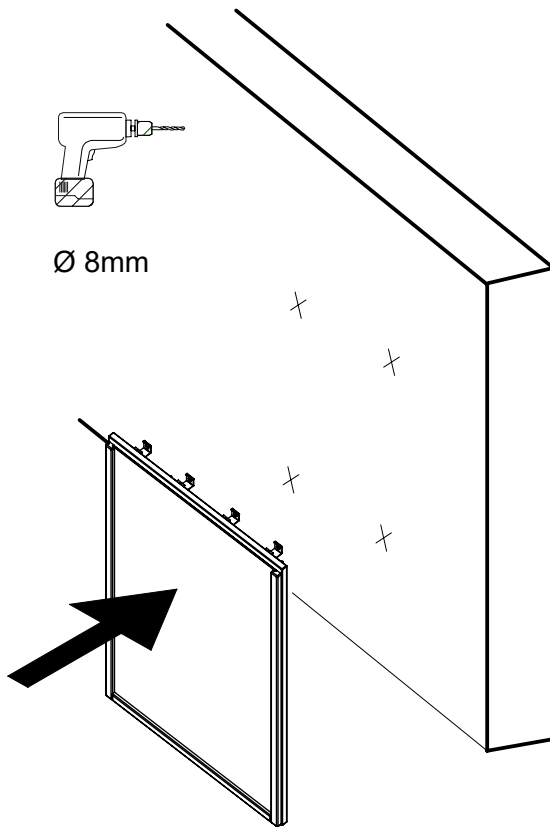

4.

LED

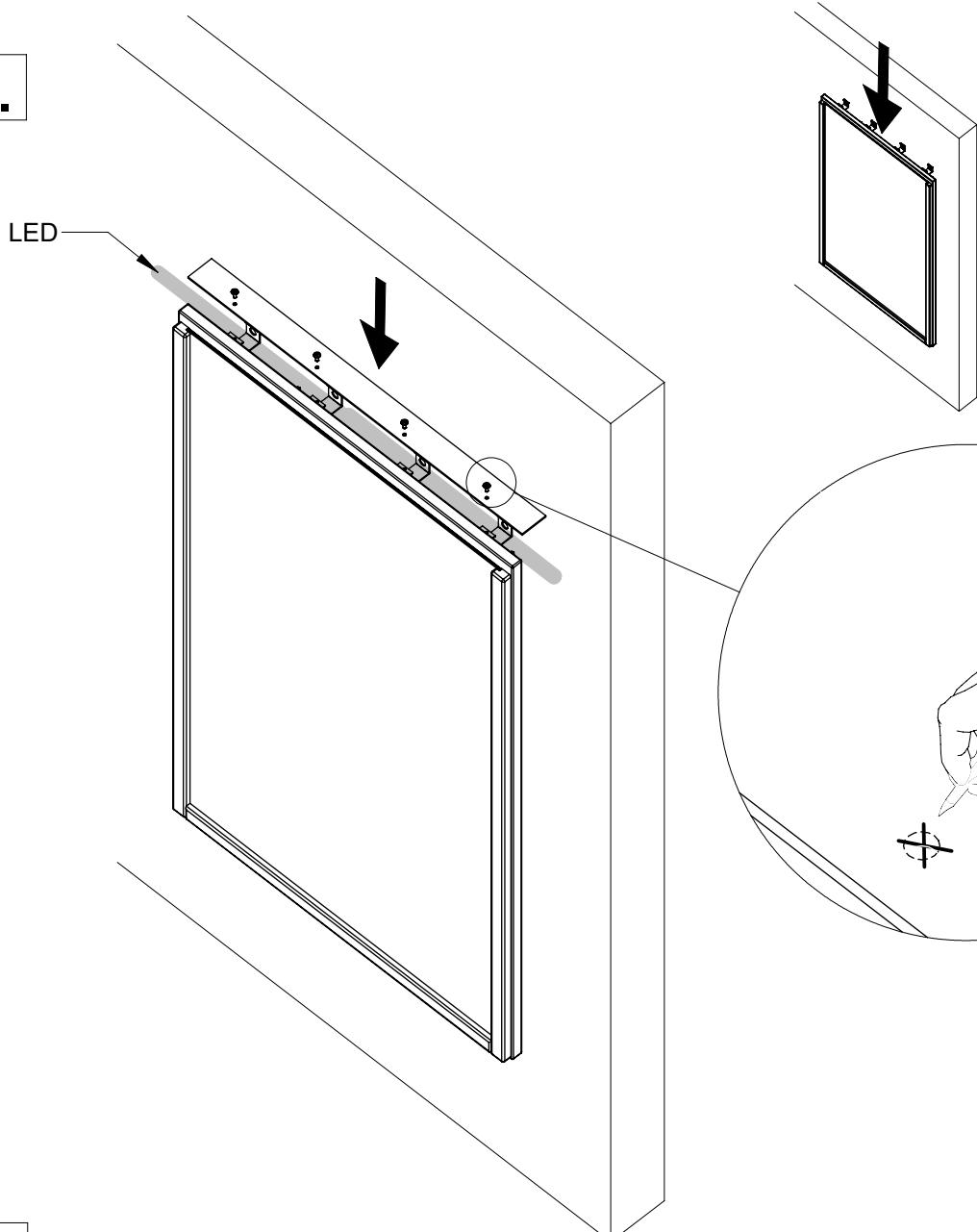

5.

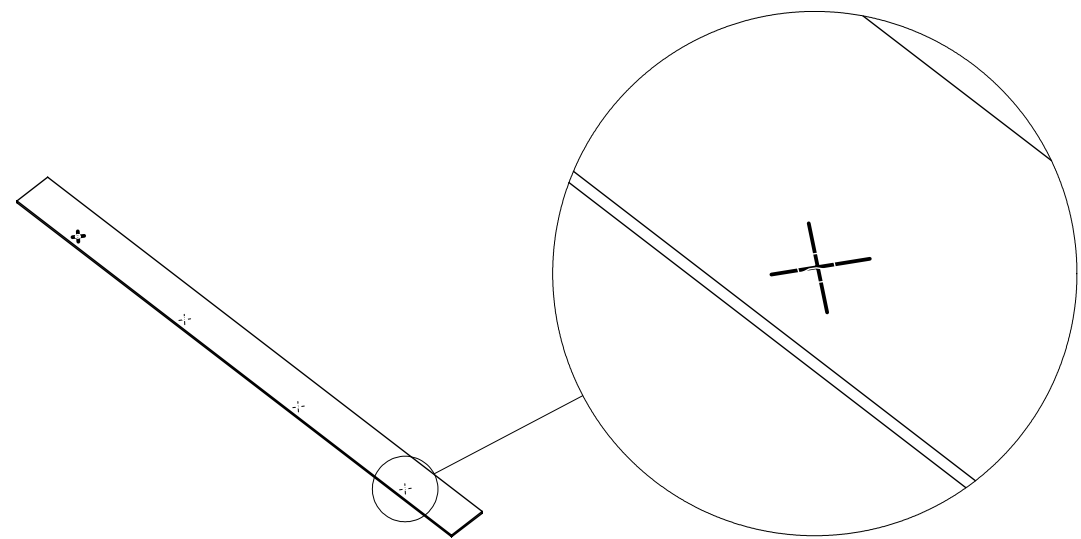
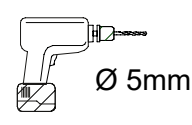

6.

M4/10
29329

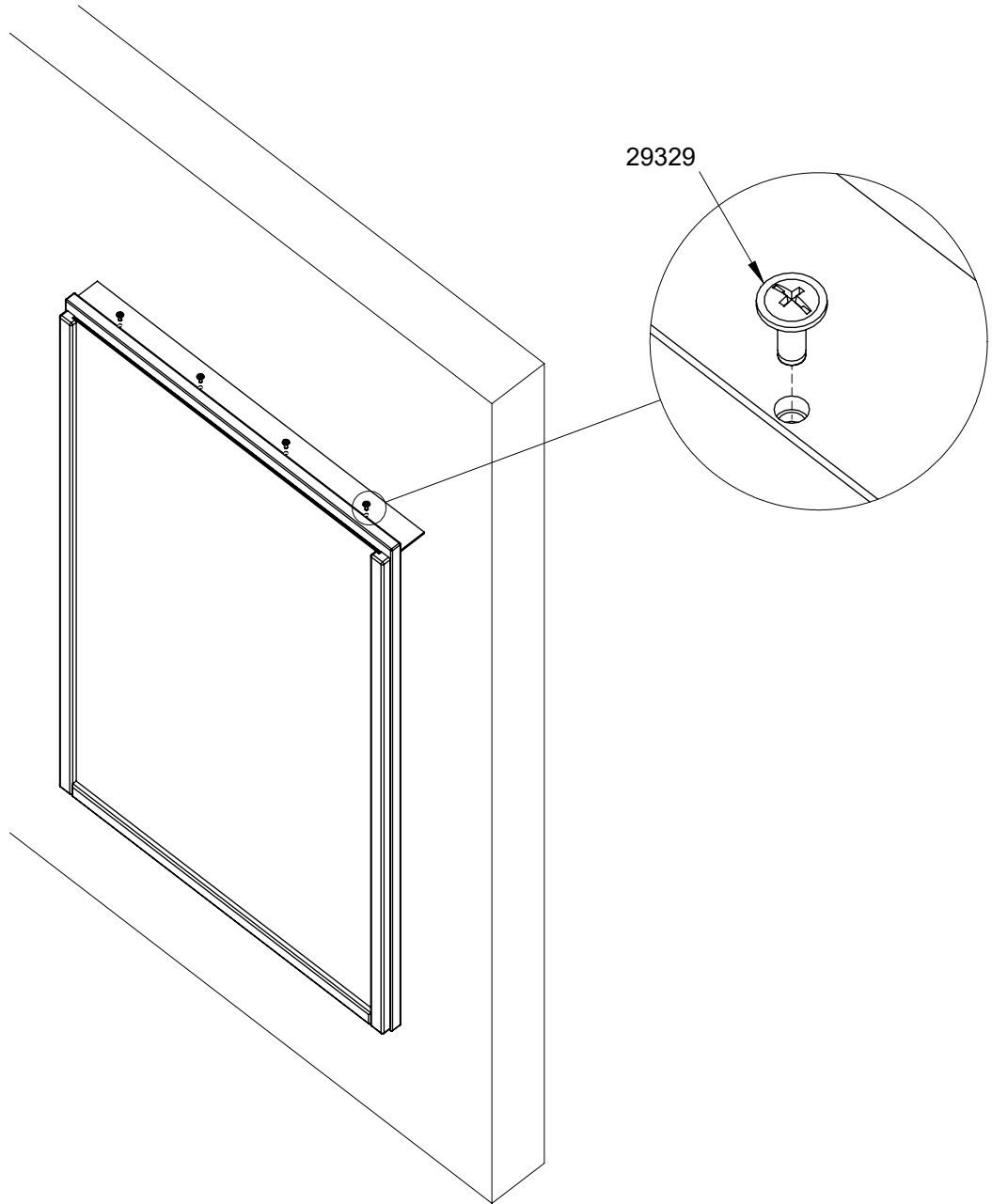

6.

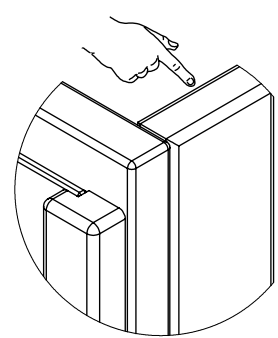
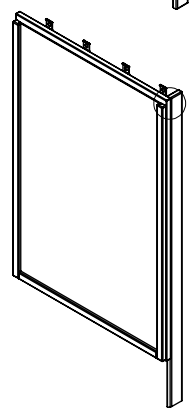
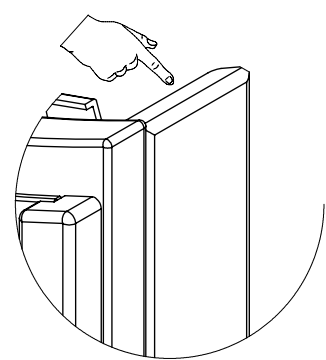
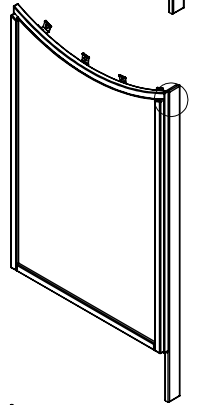
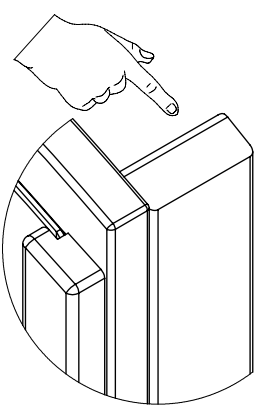
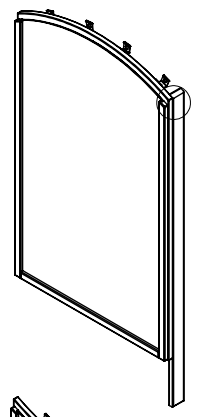
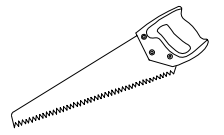
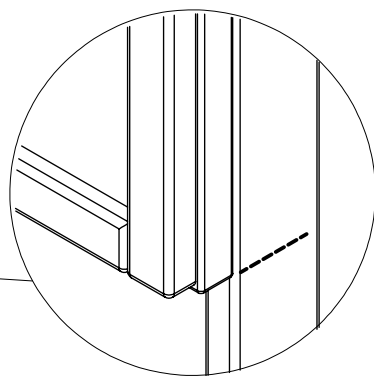
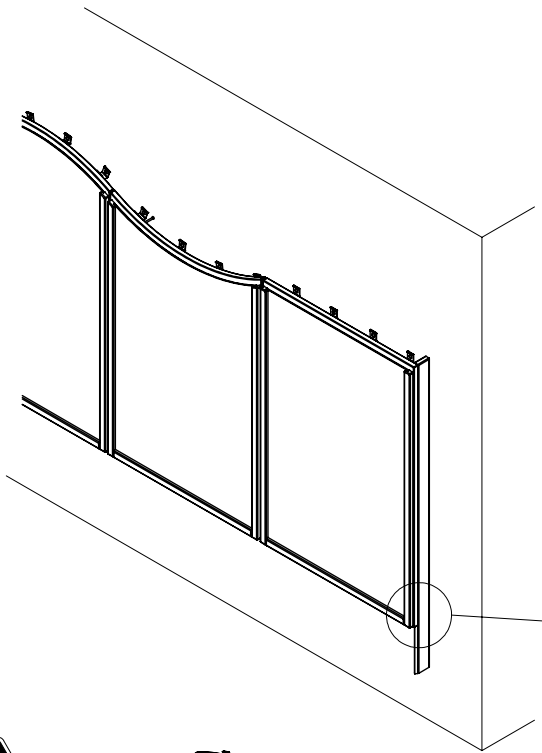

7.

5/60
10447

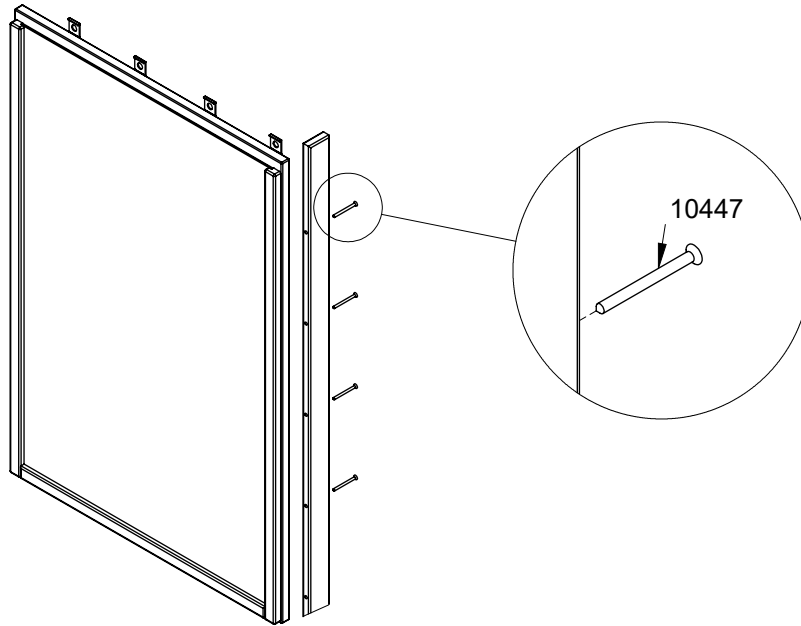
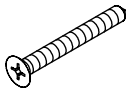

8.

